

KNS1 – TYRANNOMECH



velleman
components

1. Introduction & Characteristics

Dispose of this product in accordance with local and national disposal regulations.

Thank you for buying the **KNS1**! Read this manual carefully before bringing the **KNS1** into use.

- Easy to build, no glue or soldering required.
- Dislodge pre-cut pieces when you need them ; not before! Sand any jagged edges before use (sandpaper included)
- The kit is powered by 2 AA-batteries (not included).

The kits of the KNS-series are supplied with prepunched boards, a gearbox, gears, shafts, a switch, a motor, a battery holder and all necessary parts.

2. Parts List

Part n°	Quant.	Description	Part n°	Quant.	Description
1	1	gearbox	16	1	battery holder
2	1	motor 3Vdc	17	1	slide switch with wire
3	1	pinion gear 8T	18	2	wire (7cm)
4	1	gear 40T/0T (white)	19	2	nut M2
5	1	gear 40T/10T (red)	20	28	self-tapping screw (2 x 4mm)
6	1	gear 40T/10T (green)	21	4	self-tapping screw
7	1	face gear 36T/10T (white)	22	2	screw
8	1	metal shaft (3 x 52mm)	23	6	washer
9	1	metal shaft (2 x 40mm)	24	2	spring
10	2	nylon post (small)	25	3	PVC tube (15mm)
11	2	nylon pad	26	2	metal foot (U-shaped)
12	4	nylon post (large)	27	6	fixing plate (large)
13	6	nylon pad (Ø8mm)	28	2	fixing plate (small)
14	1	wire with terminal (yellow)	29	2	nylon connector
15	1	wire with terminal (green)			



Fig.1

3. Prepunched Boards

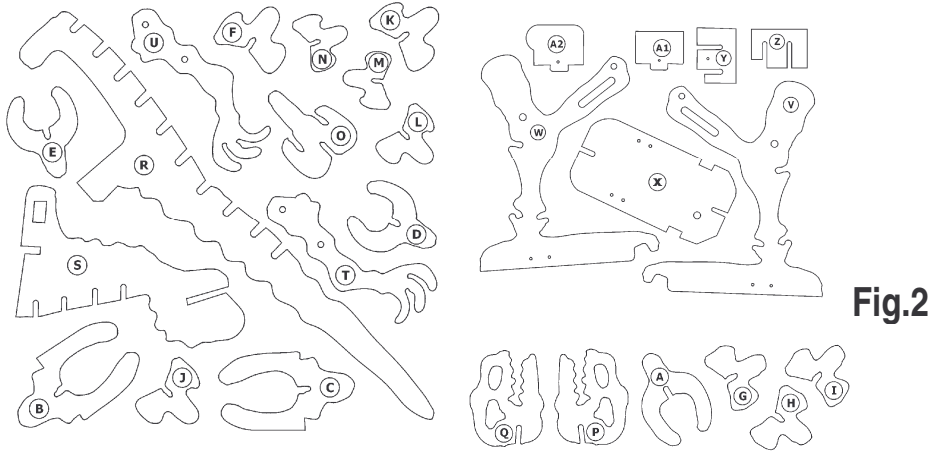
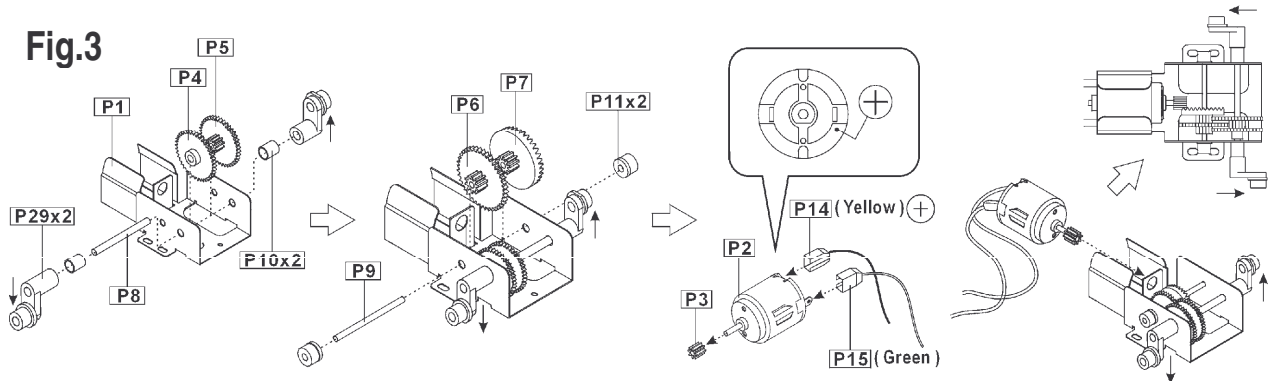

Fig.2

4. Assembly



The gears (P4-7) should be placed to the left of the pinion gear. One N-shaped nylon connector (P29) should point downward and the other one upward. Insert the motor as shown in the drawing. Note that the protruding side should point towards the metal case.

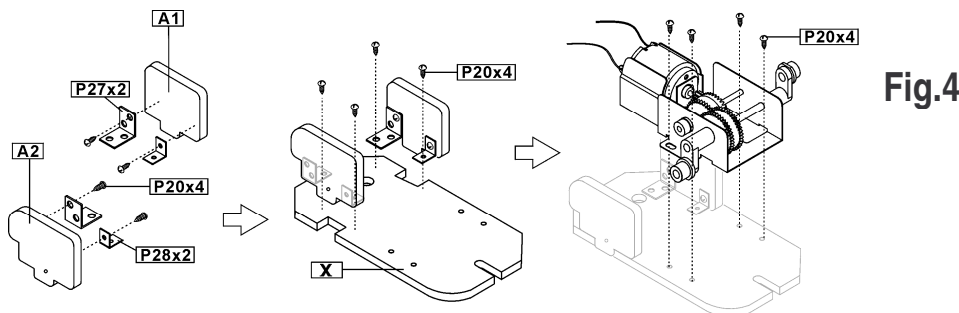

Fig.4

Screw 2 fixing plates (P27/28) to board edges A1 & A2 and screw them to board X **BEFORE** fitting the gearbox.

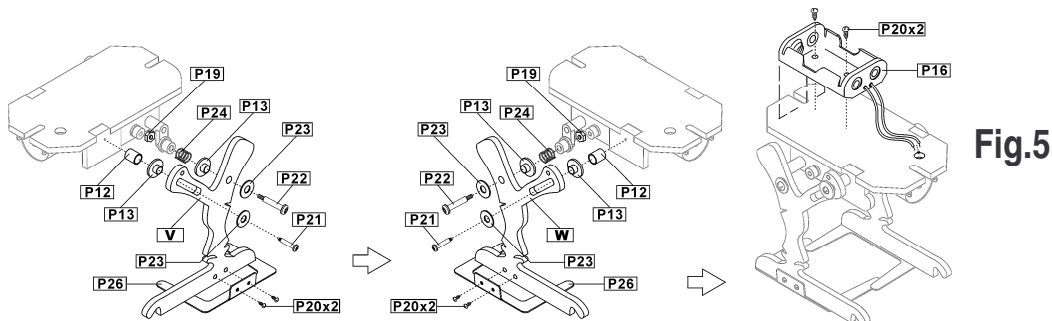

Fig.5

Mount the left (V) and right (W) legs to the side boards and install the battery holder (P16) as in the drawing.

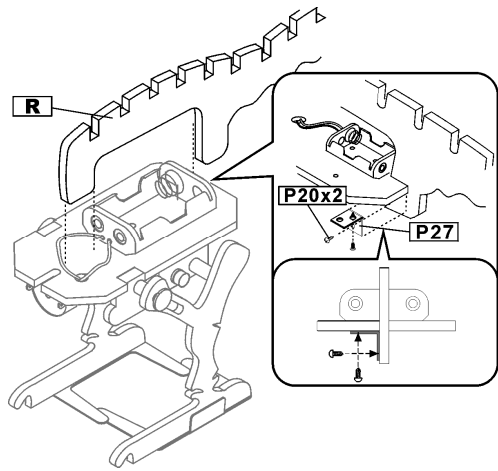

Fig.6

Use an "L"-fixing plate (P27) to connect boards R and X.

Fig.7
Slide board S onto board X and screw switch P17 onto board S. Use 1 fixing plate P27 to fix boards S and X.

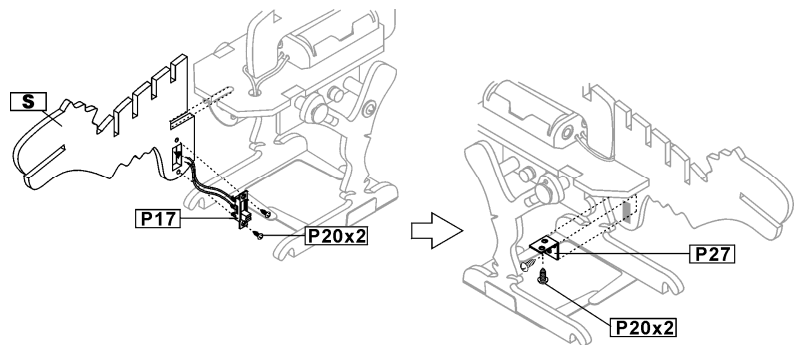
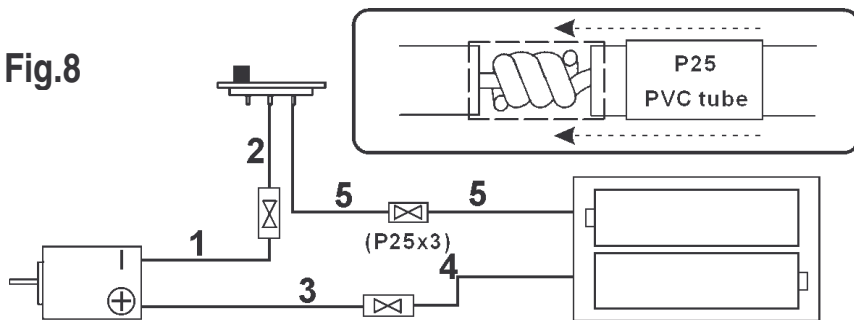

Fig.8



Insert one wire in the PVC tube (P25), twist the two wires and cover the joint with the PVC tube.

Make sure the wiring is correct !!!

1. green
2. red
3. yellow
4. red
5. black

Fig.9
Screw a fixing plate P27 to boards Y and Z first and then attach them to boards B and C.

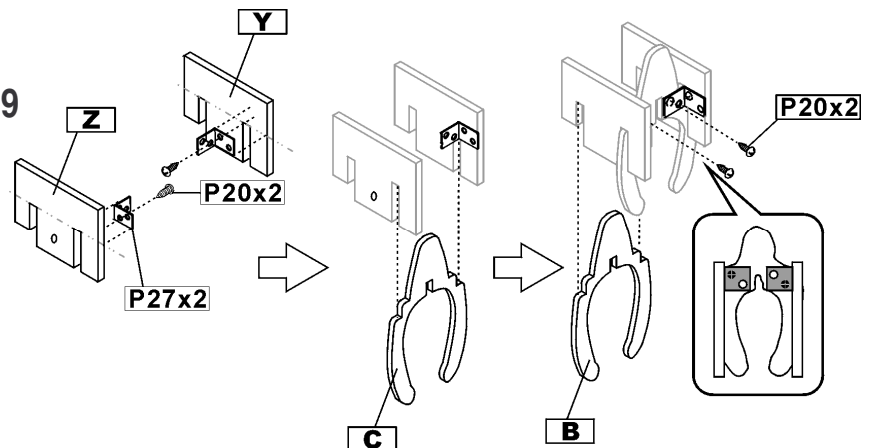

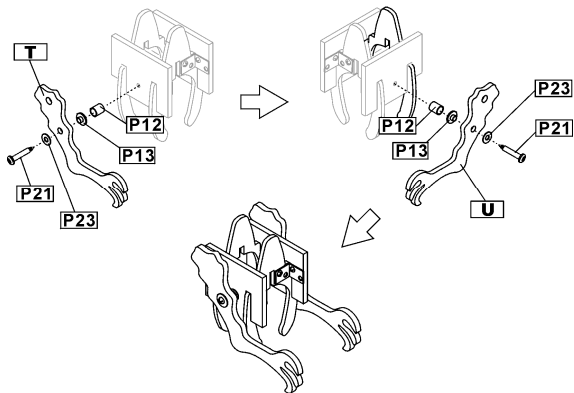

Fig.10

Mount the right (T) and left (U) arms to the Y/Z assembly.

Fig.11
Mount the arms to board S and use the wire (n° 18) to connect Tyrannomech's arms and legs.

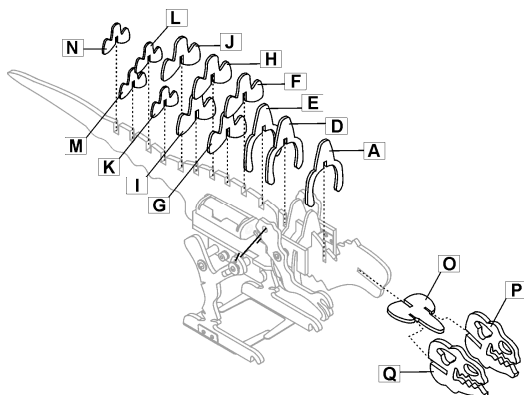
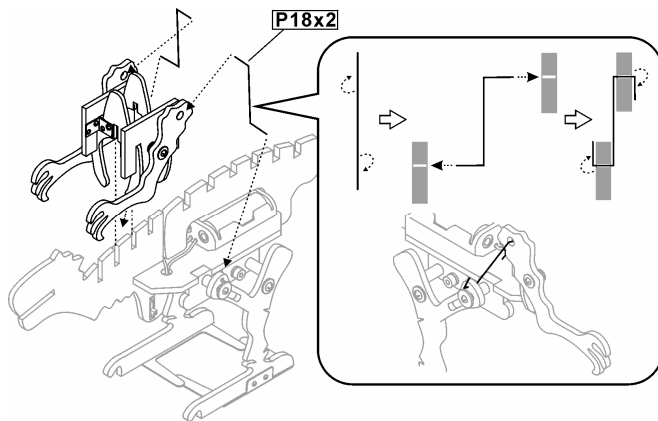

Fig.12

Fix all remaining boards in their indicated positions.

The specifications and contents of this manual can be subject to change without prior notice.

KNS1 – TYRANNOMECH

1. Inleiding en Kenmerken

 Ontdoe u van dit product volgens de plaatselijke en nationale regelgeving inzake verwijdering.

Dank u voor uw aankoop! Lees deze handleiding aandachtig voor u de **KNS1** in gebruik neemt.

- Makkelijk te bouwen, zonder lijm of solderen.
- Maak de voorgesneden vormen pas los wanneer u ze nodig hebt. Schuur de scherpe randjes af voor gebruik (schuurpapier meegeleverd)
- De kit wordt aangedreven door 2 AA-batterijen (niet inbegrepen).

De kits van de KNS-reeks worden geleverd met voorgesneden vormen, tandwielkast, koppeling, stangen, schakelaar, motor, batterijhouder en alle vereiste onderdelen.

2. Lijst van Onderdelen

Nr.	Hoev.	Beschrijving	Nr.	Hoev.	Beschrijving
1	1	tandwielkast	16	1	batterijhouder
2	1	motor 3Vdc	17	1	schuifschakelaar met draad
3	1	rondsel 8T	18	2	draad (7cm)
4	1	tandwiel 40T/0T (wit)	19	2	moer M2
5	1	tandwiel 40T/10T (rood)	20	28	zelftappende schroef (2 x 4mm)
6	1	tandwiel 40T/10T (groen)	21	4	zelftappende schroef
7	1	tandwiel 36T/10T (wit)	22	2	schroef
8	1	metalen as (3 x 52mm)	23	6	borgring
9	1	metalen as (2 x 40mm)	24	2	veer
10	2	nylon ring (klein)	25	3	PVC buis (15mm)
11	2	nylon kraagring	26	2	metalen voet (U-vormig)
12	4	nylon ring (groot)	27	6	bevestigingsplaat (groot)
13	6	nylon kraagring (Ø8mm)	28	2	bevestigingsplaat (klein)
14	1	draad met connector (geel)	29	2	nylon connector
15	1	draad met connector (groen)			

3. Voorgesneden vormen (zie fig.2 blz.2)

4. Montage (zie blz.2-4 voor de figuren)

Fig. 3: Plaats de tandwielen (P4-7) links van het rondsel. Richt de ene N-vormige nylon connector (P29) naar beneden en de andere naar boven. Breng de motor aan volgens de tekening. Merk op dat de uitstekende kant naar de metalen behuizing moet worden gericht.

Fig. 4: Schroef 2 bevestigingsplaten (P27/28) vast aan de randen A1 en A2 en monteer deze op plaat X **VOOR** u de tandwielkast monteert.

Fig. 5: Monteer het linker-(V) en rechterbeen (W) op de randen A1 en A2 van plaat X en monteer de batterijhouder (P16) op plaat X zoals in de tekening.

Fig. 6: Verbind platen R en X d.m.v. één L-vormige bevestigingsplaat (P27).

Fig. 7: Schuif plaat S op plaat X en schroef schakelaar P17 op plaat S. Maak plaat S & X vast met 1 x P27.

Fig. 8: Stop 1 draad in de PVC buis (P25), draai de twee draden samen en schuif de PVC buis over de verbinding.
Zorg dat de bedrading correct is aangesloten !!!
1. groen - 2. rood - 3. geel - 4. rood - 5. zwart

Fig. 9: Schroef een bevestigingsplaat (P27) vast aan platen Y & Z en maak ze dan vast aan platen B en C.

Fig. 10: Monteer de rechter- (T) en linkerarm (U) op de platen Y en Z.

Fig. 11: Bevestig de armen op plaat S en verbind de armen en de poten van de Tyrannomech met draad P18.

Fig. 12: Breng de overige platen aan op de aangegeven plaats.

De inhoud van deze handleiding kan worden gewijzigd zonder voorafgaande kennisgeving.

KNS1 – TYRANNOMECH

1. Introduction et Caractéristiques

 Débarrassez-vous de ce produit en respectant la législation d'élimination locale et nationale.

Nous vous remercions de votre achat ! Lisez la notice présente attentivement avant la mise en service du KNS1.

- Facile à assembler, sans colle ou soudage.
- Ne détachez les pièces prédécoupées qu'au moment où vous en avez besoin. Polissez les arêtes avant d'employer la pièce en question (papier d'émeri inclus)
- Le kit est piloté par 2 piles AA (non incluses).

Les kits de la série KNS sont livrés avec : éléments prédécoupés en bois, pignons, tiges, interrupteur, moteur, porte-piles et toutes les pièces nécessaires.

2. Liste des pièces

Pièce	Quant.	Description	Pièce	Quant.	Description
1	1	boîte d'engrenages	16	1	porte-piles
2	1	moteur 3Vdc	17	1	glissière avec fil
3	1	satellite 8T	18	2	fil (7cm)
4	1	pignon 40T/0T (blanc)	19	2	écrou M2
5	1	pignon 40T/10T (rouge)	20	28	vis taraudeuse (2 x 4mm)
6	1	pignon 40T/10T (vert)	21	4	vis taraudeuse
7	1	pignon 36T/10T (blanc)	22	2	vis
8	1	axe métallique (3 x 52mm)	23	6	rondelle de serrage
9	1	axe métallique (2 x 40mm)	24	2	ressort
10	2	embout en nylon (petit)	25	3	tube en PVC (15mm)
11	2	canon en nylon	26	2	base métallique en "U"
12	4	embout en nylon (grand)	27	6	crochet de fixation (grand)
13	6	canon en nylon (Ø8mm)	28	2	crochet de fixation (petit)
14	1	fil avec connecteur (jaune)	29	2	connecteur en nylon
15	1	fil avec connecteur (vert)			

3. Pièces prédécoupées (voir fig.2 à la p.2)

4. Montage (voir p.2-4 pour les figures)

Fig. 3: Positionnez les pignons (P4-7) à gauche du satellite. Le premier connecteur "N" en nylon (P29) est dirigé vers le bas et l'autre en haut. Installez le moteur selon la figure. Remarquez que la protubérance doit pointer vers le boîtier métallique.

Fig. 4: Vissez 2 crochets de fixation (P27/28) sur les panneaux A1 et A2 et fixez ceux-ci au panneau X **AVANT** de monter la boîte d'engrenages.

Fig. 5: Montez les jambes gauche (V) et droite (W) aux bords A1 et A2 du panneau X et montez le porte-piles (P16) sur le panneau X comme dans la figure.

Fig. 6: Fixez le panneau R au panneau X à l'aide d'un crochet de fixation (P27).

Fig. 7: Mettez panneau S sur panneau X et vissez commutateur P17 sur panneau S. Fixez panneaux S et X avec 1 crochet de fixation P27.

Fig. 8: Insérez 1 fil dans le tube en PVC (P25), tressez les deux fils et recouvrez le joint à l'aide du tube.

Veillez à ce que le câblage soit correctement connecté!!!

1. vert - 2. rouge - 3. jaune - 4. rouge - 5. noir

Fig. 9: Vissez d'abord un crochet de fixation (P27) aux panneaux Y et Z et vissez-les sur les panneaux B et C.

Fig. 10: Montez les bras droite (T) et gauche (U) sur les panneaux Y et Z.

Fig. 11: Montez les bras sur le panneau S et liez les bras et les pattes du Tyrannomech avec fil P18.

Fig. 12: Montez les panneaux restants selon la figure.

Les spécifications et le contenu de cette notice peuvent être modifiées sans notification préalable.

KNS1 – TYRANNOMECH

1. Introducción y Características

 Tire el aparato defectuoso en los correspondientes depósitos de eliminación de residuos según las leyes locales y nacionales.

¡Gracias por haber comprado el KNS1! Lea cuidadosamente las instrucciones del manual antes de montarlo.

- Fácil construcción, sin cola ni soldadura.
- Sólo separe las piezas previamente cortadas si las necesita. Lije los bordes dentados antes de usar la pieza (papel de lija incluido)
- El kit funciona con 2 pilas AA (no incluidas).

Los kits de la serie KNS se entregan con: piezas de madera precortadas, piñones, ejes, interruptor, motor, portapilas y todas las piezas necesarias.

2. Lista de piezas

Pieza	Cantidad	Descripción	Pieza	Cantidad	Descripción
1	1	caja de engranajes	16	1	portapilas
2	1	moto 3Vdc	17	1	conmutador deslizante con hilo
3	1	satélite 8T	18	2	hilo (7cm)
4	1	piñón 40T/0T (blanco)	19	2	tuerca M2
5	1	piñón 40T/10T (rojo)	20	28	tornillo autoroscante (2 x 4mm)
6	1	piñón 40T/10T (verde)	21	4	tornillo autoroscante
7	1	piñón 36T/10T (blanco)	22	2	tornillo
8	1	eje metálico (3 x 52mm)	23	6	arandela de ajuste
9	1	eje metálico (2 x 40mm)	24	2	resorte
10	2	anillo de nylon (pequeño)	25	3	tubo de PVC (15mm)
11	2	cañón de nylon	26	2	base metálica en forma de "U"
12	4	anillo de nylon (grande)	27	6	gancho de fijación (grande)
13	6	cañón de nylon (Ø8mm)	28	2	gancho de fijación (pequeño)
14	1	hilo con conector (amarillo)	29	2	conector de nylon
15	1	hilo con conector (verde)			

3. Piezas precortadas (véase fig.2 en la p.2)

4. Montaje (véase p.2-4 para las figuras)

Fig. 3: Coloque los piñones (P4-7) a la izquierda del satélite. Apunte el primer conector "N" de nylon (P29) hacia abajo y el otro hacia arriba. Instale el motor según la figura. Preste atención a que el saliente apunte hacia la caja metálica.

Fig. 4: Atornille 2 ganchos de fijación (P27/28) en los paneles A1 y A2 y fíjelos a los paneles X **ANTES** de montar la caja de engranajes.

Fig. 5: Monte la pata izquierda (V) y derecha (W) a los bordes A1 y A2 del panel X y monte el portapilas (P16) en el panel X como se indica en la figura.

Fig. 6: Conecte los paneles R y X con el panel de fijación en forma de "L" (P27).

Fig. 7: Coloque panel S en panel X y atornille conmutador P17 en panel S. Fije los paneles S y X con 1 gancho de fijación P27.

Fig. 8: Introduzca 1 hilo en el tubo de PVC (P25), trence los dos hilos y cubre la junta con el tubo de PVC.
!!!Asegúrese de que el cableado esté correctamente conectado!!!
1. verde - 2. rojo - 3. amarillo - 4. rojo - 5. negro

Fig. 9: Primero, atornillo un gancho de fijación (P27) a los paneles Y y Z y atorníllelos en los paneles B y C.

Fig. 10: Monte el brazo derecho (T) e izquierdo (U) en los paneles Y y Z.

Fig. 11: Monte los brazos en el panel S y une los brazos y las patas del Tyrannomech con el hilo P18.

Fig. 12: Monte las piezas restantes según la figura.

Se pueden modificar las especificaciones y el contenido de este manual sin previo aviso.

KNS1 – TYRANNOMECH

1. Einführung und Eigenschaften

 Entsorgen Sie dieses Produkt gemäß der örtlichen und nationalen Gesetzgebung bezüglich Entsorgung.

Danke für Ihren Ankauf ! Lesen Sie vor der Inbetriebnahme des **KNS1** diese Bedienungsanleitung sorgfältig durch !

- Einfach zusammenzubauen, ohne Leimen oder Löten.
- Entfernen Sie die vorgeschrittenen Formen erst dann wenn Sie sie brauchen. Schmirgeln Sie die scharfen Kanten vor Gebrauch (Schleifpapier mitgeliefert).
- Der Bausatz arbeitet mit 2 AA-Batterien (nicht mitgeliefert).

Die Bausätze der KNS-Serie werden mit vorgeschrittenen Formen, einem Getriebe, Zahnrädern, Achsen, einem Schalter, einem Motor, einem Batteriehalter und allen erforderlichen Teilen geliefert.

2. Stückliste

Nr.	St.	Beschreibung	Nr.	St.	Beschreibung
1	1	Getriebe	16	1	Batteriehalter
2	1	Motor 3Vdc	17	1	Schiebeschalter mit Draht
3	1	Ritzel 8T	18	2	Draht (7cm)
4	1	Zahnrad 40T/0T (weiß)	19	2	Mutter M2
5	1	Zahnrad 40T/10T (rot)	20	28	Schneidschraube (2 x 4mm)
6	1	Zahnrad 40T/10T (grün)	21	4	Schneidschraube
7	1	Zahnrad 36T/10T (weiß)	22	2	Schraube
8	1	Metallachse (3 x 52mm)	23	6	Unterlegscheibe
9	1	Metallachse (2 x 40mm)	24	2	Feder
10	2	Nylonring (klein)	25	3	PVC-Rohr (15mm)
11	2	Nylonanschluss	26	2	Metallfuß (U-förmig)
12	4	Nylonring (groß)	27	6	Befestigungsplatte (groß)
13	6	Nylonanschluss (Ø8mm)	28	2	Befestigungsplatte (klein)
14	1	Draht mit Anschluss (gelb)	29	2	Nylonanschluss
15	1	Draht mit Anschluss (grün)			

3. Vorgeschnittene Teile (siehe " Abb.2 Seite 2)

4. Zusammenbau (siehe Seiten 2-4 für die Abbildungen)

Abb. 3: Stellen Sie die Zahnräder (Nr. 4-7) links vom Ritzel. Richten Sie den einen N-förmigen Nylonanschluss (Nr. 14) nach unten und den anderen nach oben. Montieren Sie den Motor gemäß Abbildung. Beachten Sie, dass der herausragende Rand auf das Metallgehäuse gerichtet sein muss.

Abb. 4: Schrauben Sie die 2 Befestigungsplatten (Nr. 27/28) an den Rändern A1 und A2 fest und montieren Sie diese auf Platte X **BEVOR** Sie das Getriebe montieren.

Abb. 5: Montieren Sie die das linke (V) und das rechte Bein (W) an den Rändern A1 und A2 der Platte X und montieren Sie den Batteriehalter (Nr. 16) auf Platte X (siehe Abbildung).

Abb. 6: Verbinden Sie die Platten R und X mit einer L-förmigen Befestigungsplatte (Nr. 27).

Abb. 7: Schrauben Sie Platte S auf Platte X und schrauben Sie Schalter Nr. 17 auf Platte S. Machen Sie Platte S & X mit 1 x Nr. 27 fest.

Abb. 8: Stecken Sie einen Draht in das PVC-Rohr (Nr. 25), drehen Sie die zwei Drähte zusammen und schieben Sie das PVC-Rohr über die Verbindung.

Achten Sie darauf, dass die Verkabelung richtig angeschlossen ist !!!

1. grün - 2. rot - 3. gelb - 4. rot - 5. schwarz

Abb. 9: Schrauben Sie die Befestigungsplatte (Nr. 27) an Platten Y & Z fest und schrauben Sie diese zunächst an Platten B und C fest.

Abb. 10: Montieren Sie den rechten (T) und linken Arm (U) an Platten Y und Z.

Abb. 11: Befestigen Sie die Arme an Platte S und verbinden Sie die Arme und Beine des Tyrannomechs mit dem Draht Nr. 18.

Abb. 12: Bringen Sie die übrigen Platten an der angegebenen Stelle an.

Alle Änderungen vorbehalten.